

**SZEGED MEGYEI JOGÚ VÁROS****KÖZGYŰLÉSÉNEK KÖZLÖNYE**

Az Önkormányzat hivatalos lapja

**TARTALOM****KÖZGYŰLÉSI RENDELETEK**

17/2007. (V.15.) Kgy. r.	Az önkormányzat tulajdonában lévő lakások és helyiségek elidegenítéséről szóló 17/1994.(IV.26.) Kgy. rendelet módosítása	3. oldal
18/2007. (V.15.) Kgy. r.	Szeged-Kiskundorozsma, Zsombói úttól ÉK-re lévő terület szabályozási tervéről	5. oldal
19/2007.(V.15.) Kgy. r.	Szeged Megyei Jogú Város Önkormányzata vagyona feletti rendelkezési jog gyakorlásának szabályairól szóló 25/2003.(VI.27.) Kgy. rendelet módosítása	10. oldal

**Szeged Megyei Jogú Város Közgyűlésének  
17/2007.(V.15.) Kgy. rendelete  
az önkormányzat tulajdonában lévő lakások és helyiségek elidegenítéséről szóló  
17/1994.(IV.26.) Kgy. rendelet módosításáról**

Szeged Megyei Jogú Város Közgyűlése a Magyar Köztársaság Alkotmányáról szóló 1949. évi XX. tv. 44/A. § (2) bekezdése, a helyi önkormányzatokról szóló 1990. évi LXV. tv. 16. § (1) bekezdése, valamint a lakások és helyiségek bérletére, valamint elidegenítésükre vonatkozó egyes szabályokról szóló 1993. évi LXXVIII. tv. (továbbiakban: Ltv.) 54. § és 58. §-aiban foglalt felhatalmazás alapján az önkormányzat tulajdonában lévő lakások és helyiségek elidegenítéséről szóló 17/1994.(IV.26.) Kgy. rendeletet (továbbiakban: Kgy. rendelet) az alábbiak szerint módosítja:

1.§

A Kgy. rendelet 7. § (2) bekezdésének második és harmadik mondata, valamint a (3) bekezdése az alábbiak szerint módosul és kiegészül a következő (4) bekezdéssel:

„7. § (2) ... Az értékesítéssel kapcsolatosan felmerülő költségek (pl. az első forgalmi értékbecslés elkészítése, földrészlet megosztása, társasházzá történő alakítás stb.) a vagyonhasznosító szervezetet terhelik. Az elidegenítés első alkalommal történő kezdeményezését követően szükségessé váló ismételt forgalmi értékbecslés elkészítésének költsége az elővásárlási jogosultsággal rendelkezőt, illetőleg az elidegenítésre történő kijelölést kezdeményezőt terheli.

(3) A vételár megállapításakor a forgalmi értéket az az értéknövelő beruházás csökkenti, amely esetében az alábbi feltételek együttesen teljesülnek:

- a) az a bérlő végeztette el, aki eladáskor bérlője a lakásnak,
- b) a lakás átalakítására, korszerűsítésére irányult,
- c) a kivitelezéshez a tulajdonos, vagy megbízottja hozzájárult, és külön jogszabály által meghatározott esetben az építési engedély kiadása megtörtént,
- d) a tulajdonosi hozzájárulástól számított 5 év még nem telt el,
- e) a lakás átalakítására, korszerűsítésére szolgáló munkálatok elvégzésére fordított költségek számlákkal igazolásra kerültek, azokat a bérbeadó elfogadta és értéküket bérbeszámítással vagy egyéb módon a bérlő részére nem térítette meg.

(4) A (3) bekezdésben meghatározott értéknövelő beruházások forgalmi értékéből levont összege nem haladhatja meg a forgalmi érték 20 %-át, továbbá a levonás után a forgalmi érték nem csökkenhet az átlagár alá.

2.§

A Kgy. rendelet 8. §-a az alábbi (6) bekezdéssel egészül ki:

„8. § (6) Az adásvételi szerződést az eladó képviselőjében a vagyonhasznosító szerv vezetője jogosult aláírni.”

## 3.§

A Kgy. rendelet 10. § (3) bekezdése az alábbiak szerint módosul, továbbá az alábbi (4) bekezdéssel egészül ki, és ennek megfelelően a jelenlegi (4)-(10) bekezdések számozása (5)-(11) bekezdésekre változik, továbbá az átszámozott (5) bekezdés a) pontjának első mondata és az átszámozott (8) bekezdés első mondata az alábbiak szerint módosul:

„10. § (3) Amennyiben a vevő a vételárat részletfizetéssel egyenlíti ki, úgy a szerződés megkötésekor a megállapított vételár 20 %-át kell egy összegben megfizetni.

(4) Amennyiben a vevő a vételár teljes összegét részben vagy egészben bankhitelből egyenlíti ki, úgy a szerződés megkötésétől számított 45 napon belül köteles a vételárat megfizetni. Ha a vételár kiegyenlítése határidőben nem történik meg, úgy a hátralék után a vevő a Ptk. 232. § (2) bekezdése szerinti kamatot köteles fizetni. Amennyiben a vevő a vételár megfizetésével a szerződéskötéstől számított 60. napot meghaladó késedelembe esik, az eladó jogosult az adásvételtől elállni.

(5) a) Ha a vevő

aa) a vételárat egy összegben egyenlíti ki, úgy a teljes vételár vonatkozásában,

ab) a (3) bekezdés szerint megkezdett részletfizetésen felüli vételár hátralékot az adásvételi szerződés megkötésétől számított 6 hónapon belül egy összegben egyenlíti ki, akkor az esedékesség előtt teljesített vételár hátralék összegének vonatkozásában 20 % árengedmény illeti meg...”

„10. § (8) Az önkormányzati lakásra vonatkozó lakásbérleti szerződéssel – kivéve a fiatalok garzonházában, szolgálati lakásban, átmeneti lakásban, komfort nélküli és szükséglakásban elhelyezettek – és lakástulajdonnal nem rendelkezők számára értékesítésre kijelölt üresen álló lakások esetében az eladásra kiírt pályázatban a lakások licitálási alapára a forgalmi érték. ...”

## 4.§

A Kgy. rendelet 15. § az alábbi (3) bekezdéssel egészül ki:

„15. § (3) A 7. § (3) bekezdés szerinti átlagár: a hasonló adottságú ingatlanok a vagyonhasznosító szerv által meghatározott legmagasabb és legalacsonyabb forgalmi értékének számtani átlaga.”

## 5.§

Jelen rendelet a kihirdetése napján lép hatályba. Rendelkezéseit a folyamatban lévő ügyekben is alkalmazni kell. Ezzel egyidejűleg a 13. § (4) bekezdésében hivatkozott 10. § (4) bekezdés 10. § (5) bekezdésre változik, továbbá a 14. § (1) bekezdésében hivatkozott 10. § (5), (7) és (8) bekezdések 10. § (6), (8) és (9) bekezdésekre számozódnak át.

Dr. Botka László sk.  
polgármester

Dr. Mózes Ervin sk.  
jegyző

Megalkotta Szeged Megyei Jogú Város Közgyűlése a 2007. május 11. napján tartott ülésén. Kihirdetve Szeged Megyei Jogú Város Közgyűlésének Közlönyében.

**Szeged Megyei Jogú Város Közgyűlésének  
18/2007. (V.15.) Kgy. rendelete  
Szeged- Kiskundorozsma, Zsombói úttól ÉK-re lévő terület  
szabályozási tervéről**

Szeged Megyei Jogú Város Közgyűlése a Magyar Köztársaság Alkotmányáról szóló 1949. évi XX. tv. 44/A. § (2) bekezdése, a helyi önkormányzatokról szóló 1990. évi LXV. tv. 16.§ (1) bekezdése és az épített környezet alakításáról és védelméről szóló 1997. évi LXXVIII. tv. 13.§ (1) bekezdésének felhatalmazása alapján a Szeged- Kiskundorozsma, Zsombói úttól ÉK-re lévő terület sajátos építési szabályairól az alábbi rendeletet alkotja:

Általános előírások

1.§

- (1) A rendelet hatálya a Zsombói úton kifelé a meglévő beépítésre szánt terület határáig- 0593 hrsz. árok- a 0594/20 hrsz. ingatlan K-i határa- a 0597 hrsz. csatorna- a Nagybani piac Ny-i határa közötti területre terjed ki.
- (2) A tömb területén területet felhasználni, telket alakítani, továbbá építményt, építményrészt, épületegyüttest építeni, átalakítani, bővíteni, felújítani, helyreállítani, korszerűsíteni és lebontani, elmozdítani, a rendeltetést megváltoztatni (továbbiakban együtt: építési munkát folytatni) és ezekre hatósági engedélyt adni
  - ezen rendelet 1. sz. mellékleteként jóváhagyott szabályozási tervlap
  - ezen rendelet 2. sz. mellékleteként jóváhagyott kereszttszelvények (5db)
  - a mindenkor hatályos Szeged Megyei Jogú Város Építési Szabályzat és jelen rendelet előírásai szerint lehet.

Rendelkezési övezetek

2.§

- (1) A rendelet hatálya alá tartozó területen a szabályozási terv a SZÉSZ szerinti beépítésre szánt Gksz kereskedelmi, szolgáltató, gazdasági övezetet jelöl ki.
- (2) A rendelet hatálya alá tartozó területen a szabályozási terv a SZÉSZ szerinti beépítésre nem szánt Z-s sajátos zöldterületi övezetet jelöl ki.

Beépítésre szánt területek

Gksz- 5. 1. 1. 9. 6. 6.

3.§

- (1) A kereskedelmi, szolgáltató, gazdasági (Gksz) övezetben az OTÉK 19.§- ban foglalt előírások szerinti létesítmények helyezhetők el.
- (2) A Gksz építési övezet szabályozási terven jelölt részén kettős fasort kell telepíteni a SZÉSZ 56.§ (4) bekezdésében foglalt előírásoknak megfelelően.
- (3) A feltáró utca szabályozási terven jelölt részén kis lombkoronájú fák telepítendőek (gömbkőrös, gömbjuhar).

Beépítésre nem szánt területek

Z-s jelű Sajátos zöldterületi övezet

4.§

- (1) A magántulajdonú zöldterületi övezet területén a szabadidő eltöltését szolgáló funkciók helyezhetők el.
- (2) Az övezet területének max. 2 %-a építhető be. Az építménymagasság a horgásztanyáknál 2,50 m, egyéb létesítményeknél max. 6,50 m lehet, de az elektromos vezetékek biztonsági övezetében a vezeték üzembentartója által meghatározott értéket nem haladhatja meg.
- (3) Az üzemeltetéshez szükséges parkolóhelyeket a területen belül kell elhelyezni.

- (4) A volt bányató közcélú hasznosítása csak részletes rekultivációs terv alapján kivitelezett és a szakhatóságok által engedélyezett módon történhet.
- (5) Horgásztanyákkal a tópart max. 50%-a építhető be, egy rendeltetési egység bruttó földszinti területe 10 m<sup>2</sup>-nél több nem lehet.
- (6) A horgásztanyákat egységes terv alapján kell megépíteni. A beépítés szakaszosan is megvalósítható, egy szakaszban azonban 5 db- nál kevesebb rendeltetési egység nem építhető.

#### Egyéb rendelkezések

##### 5.§

- (1) A beépítésre kerülő terület ellátásához szükséges közúti- és közmű-csatlakozások kiépítése (belső úthálózat- magánút, csapadékvíz elvezetés, közműépítés gerinchálózatok és bekötések kiépítésével, az utcák zöldfelülete és fásítása stb.) a mindenkori tulajdonost terheli.
- (2) A tervezési terület régészeti érdekű területnek minősül, így minden földmunkával járó tevékenység megkezdése előtt ki kell kérni a Kulturális Örökségvédelmi Hivatal (KÖH) véleményét. Az engedélyezési eljárásban a KÖH szakhatóságként közreműködik.
- (3) Elektromos vezetékek biztonsági területén belül
  - a) bármilyen építési tevékenység csak a vezeték üzemtartójának hozzájárulásával engedélyezhető.
  - b) bármilyen létesítmény az MSZ 151 szabvány figyelembe vételével helyezhető el.
  - c) új lakóépület illetve állandó emberi tartózkodásra szolgáló építmény nem létesíthető.
  - d) csak az üzemtartó által engedélyezett fafajok telepíthetők.
  - e) az MSZ 151 szabvány és a 122/2004.(X.15.) GKM rendelet további előírásait figyelembe kell venni.
- (4) A telken belüli parkolóhelyeket a SZÉSZ előírásainak megfelelően fásítani kell.
- (5) Épületek, építmények engedélyezési tervéhez részletes talajmechanikai szakvéleményt kell készíteni.
- (6) A megszüntetett benzinkút területének hasznosítása előtt a terület szennyeződésmentességét a terület tulajdonosának akkreditált talaj- és talajvíz vizsgálatokkal igazolni kell.

#### Záró rendelkezések

##### 6.§

Jelen rendelet a kihirdetés napján lép hatályba. Rendelkezéseit a hatályba lépést követően induló ügyekben kell alkalmazni.

dr. Botka László s.k.  
polgármester

dr. Mózes Ervin s.k.  
jegyző

Megalkotta: Szeged Megyei Jogú Város Közgyűlése a 2007. május 11. napján tartott ülésén.  
Kihirdetve: Szeged Megyei Jogú Város Közgyűlésének közlönyében.

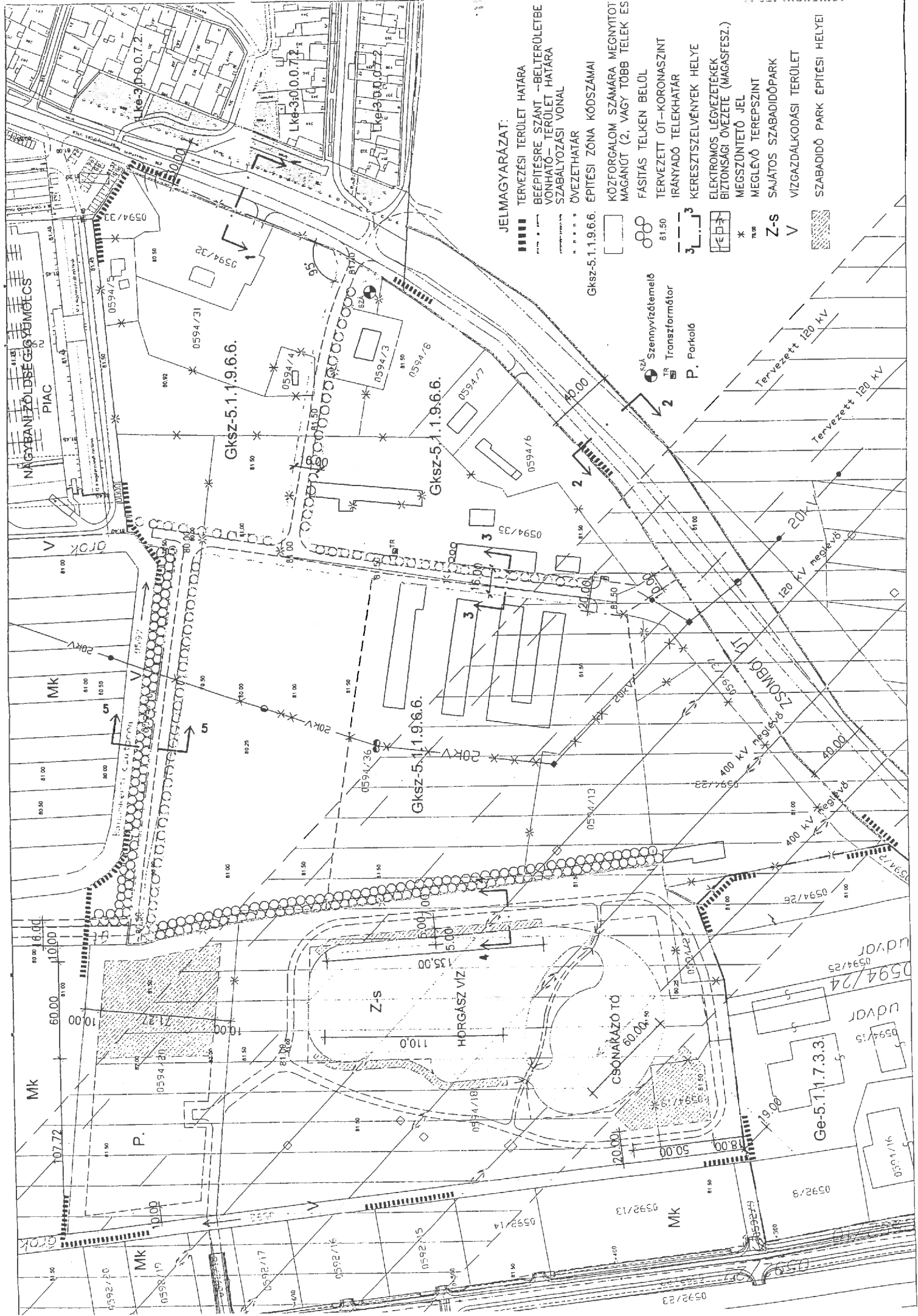

**JELMAGYARÁZAT:**

- ▬▬▬▬ TERVEZÉSI TERÜLET HATÁRA
- BÉPÍTÉSRE SZÁNT –BELTERÜLETBE VONHATÓ– TERÜLET HATÁRA
- ▬▬▬▬ SZABÁLYOZÁSI VONAL
- ÖVEZETHATÁR
- █ ÉPÍTÉSI ZÓNA KÓDSZÁMAI
- KÖZFORGALOM SZÁMÁRA MEGNYITOTTI MAGANÚT (2. VAGY TOBB TELEK ESF)
- FÁSÍTÁS TELKEN BELÜL
- Tervezett út –KORONASZINT
- ▬ IRÁNYADÓ TELEKHATÁR
- ▬ KERESZTSZELVÉNYEK HELYE
- ⊠ ELEKTROMOS LÉGVÉZETÉK BIZTONSÁGI ÖVEZETE (MAGASFESZ.)
- ⊠ MEGSZÜNTETŐ JEL
- ⊠ MEGLÉVŐ TEREPszINT
- Z-S SAJÁTOS SZABADIDŐPARK
- V VIZGAZDALKODÁSI TERÜLET
- ▨ SZABADIDŐ PARK ÉPÍTÉSI HELYE

- Gksz-5.1.1.9.6.6.
- ⊠ SZA Szennyvíztisztelő
- ⊠ TR Transzformátor
- P. Parkoló

Tervezett 120 kV  
Tervezett 120 kV  
400 kV meglévő  
400 kV meglévő

Ge-5.1.1.7.3.3.

Gksz-5.1.1.9.6.6.

Gksz-5.1.1.9.6.6.

Gksz-5.1.1.9.6.6.

Z-S

HORGÁSZ VÍZ

CSONKÁZÓ TÓ

NAGYBANI ZÖLDSE GEOPARKOLCS PIAC

V

Mk

Mk

Mk

Mk

P.

Mk

UDVOR

UDVOR

UDVOR

UDVOR

UDVOR

UDVOR

0594/33

0594/32

0594/31

0594/4

0594/3

0594/6

0594/7

0594/6

0594/35

0594/13

0594/123

0594/21

0594/26

0594/24

0594/25

0594/15

0594/16

0592/20

0592/17

0592/16

0592/15

0592/14

0592/13

0592/9

0592/14

0592/13

0592/13

0592/13

0592/13

0592/13

0592/13

0592/13

0592/13

0592/13

0592/13

0592/20

0592/17

0592/16

0592/15

0592/14

0592/13

0592/9

0592/14

0592/13

0592/13

0592/13

0592/13

0592/13

0592/13

0592/13

0592/13

0592/13

0592/13

## 1. sz. KERESZTSZELVÉNY

NYEGYVENNYOLCAS UTCA

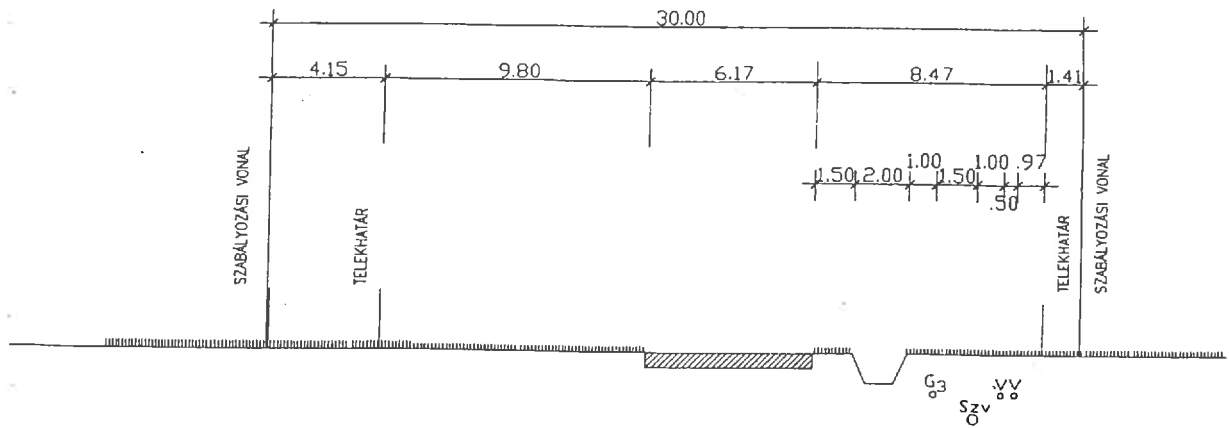

## 2. sz. KERESZTSZELVÉNY

ZSOMBÓI ÚT

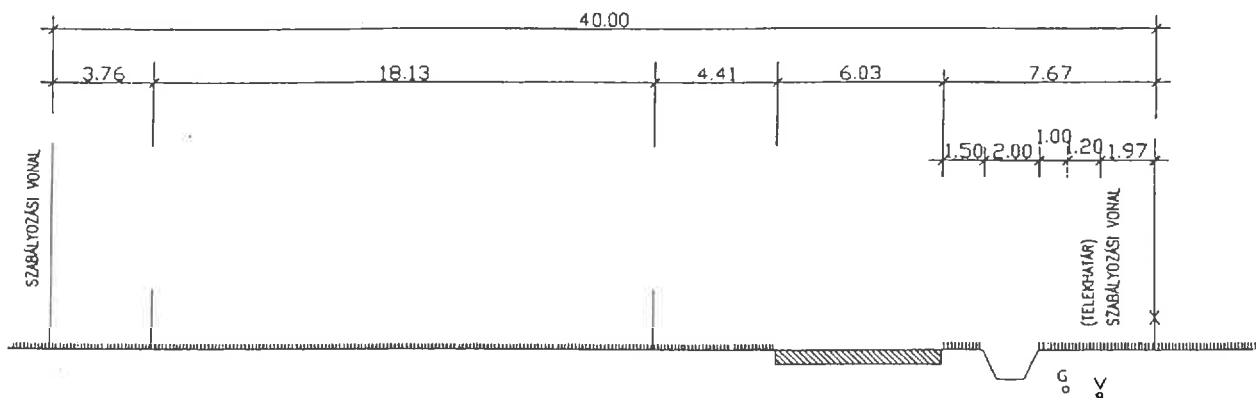

## 3. sz. KERESZTSZELVÉNY

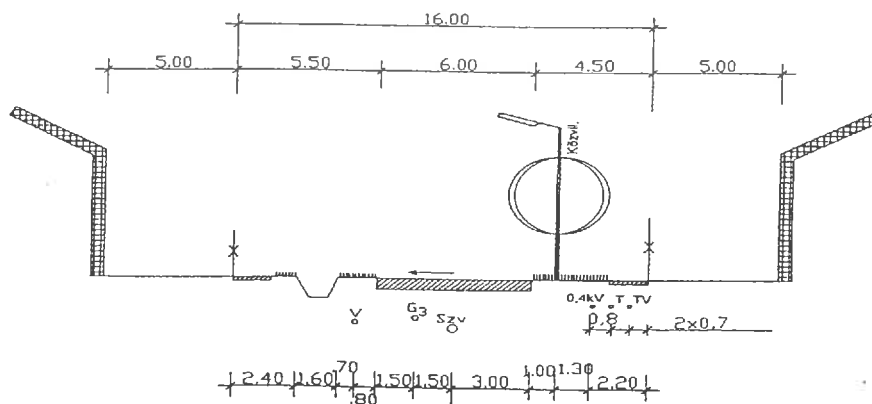

4. sz. KERESZTSZELVÉNY

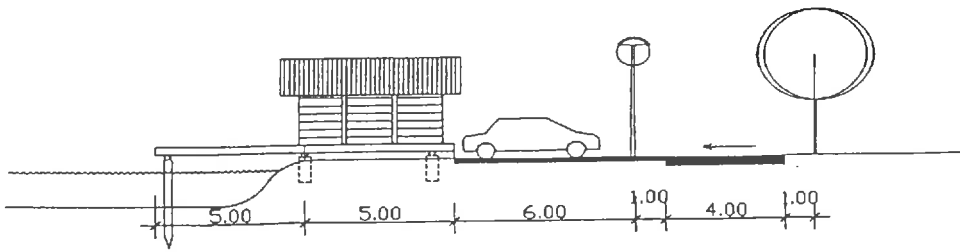

5. sz. KERESZTSZELVÉNY

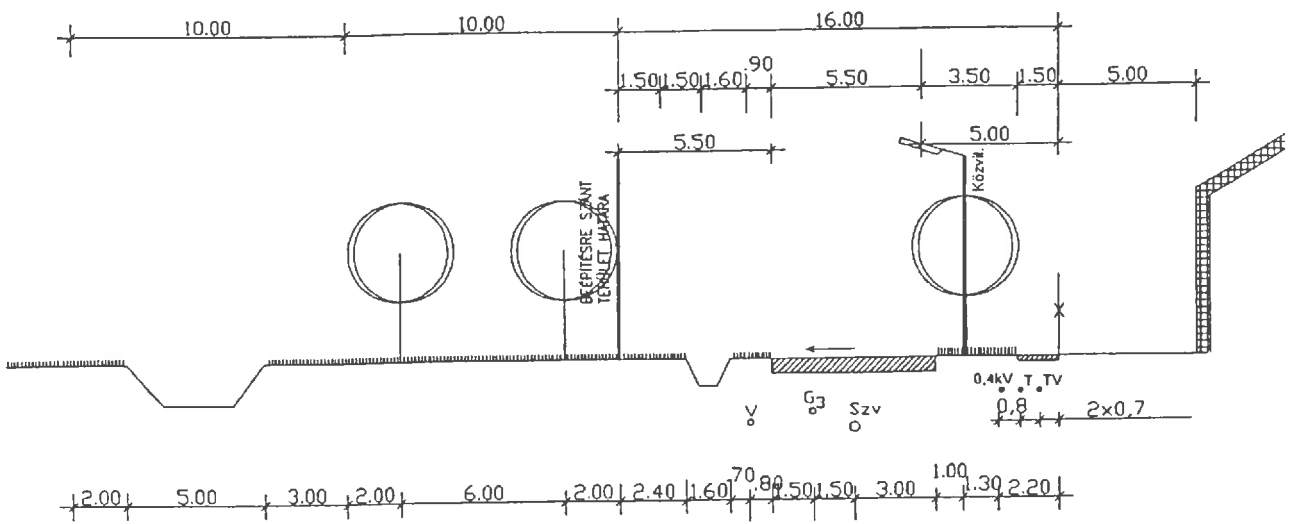



**Szeged Megyei Jogú Város Közgyűlésének  
19/2007. (V.15.) Kgy. rendelete  
Szeged Megyei Jogú Város Önkormányzata  
vagyona feletti rendelkezési jog gyakorlásának szabályairól szóló  
25/2003. (VI. 27.) Kgy. rendelet módosításáról**

Szeged Megyei Jogú Város Közgyűlése a helyi önkormányzatokról szóló 1990. évi LXV. tv. 16. § (1) bekezdése alapján, a 79. § (2) bekezdése, a 80. § (1) bekezdésében és a 80/B. §-ban, a helyi önkormányzatok és szervei, köztársasági megbízottak, valamint az egyes centrális alárendeltségű szervek feladat- és hatásköreiről szóló 1991. évi XX. tv. 138. § (1) bekezdés j/ pontjában, valamint az államháztartásról szóló 1992. évi XXXVIII. tv. 108. §-ban foglaltak alapján Szeged Megyei Jogú Város Önkormányzata vagyona feletti rendelkezési jog gyakorlásának szabályairól szóló 25/2003. (VI. 27.) Kgy. rendeletét (továbbiakban: Kgy. rendelet) az alábbiak szerint módosítja.

1.§

A Kgy. rendelet 15. § (3) bekezdése az alábbiak szerint módosul:

„15. § (3) Önkormányzati ingatlanvagyon ingyenes használatba adására kizárólag a Közgyűlés és akkor jogosult, ha a kedvezményezett a vagyon használatával a kötelező önkormányzati feladatok teljesítését vállalja, vagy az Önkormányzat által elismert közösségi célok megvalósítását látja el és a vagyonrész e feladat, tevékenység ellátásához szükséges. A kedvezményezett visel minden, a használattal kapcsolatban felmerülő költséget – ideértve az esetlegesen felmerülő adófizetési kötelezettségeket.”

2. §

A Kgy. rendelet 40. §-a helyébe az alábbi rendelkezés lép:

„40. § Amennyiben a vagyonkezelői jog létesítését a jogszabályi rendelkezések nem teszik lehetővé, illetve az Önkormányzat a közfeladatát nem vagyonkezelő útján kívánja ellátni, úgy a Közgyűlés a közfeladat ellátására vonatkozó megállapodás megkötésével a feladatellátáshoz szükséges önkormányzati vagyont üzemeltetésre, vagy használatra adja át a kizárólagos-, vagy többségi önkormányzati tulajdonban lévő gazdasági társaságának, közhasznú társaságának, az Önkormányzat alapításával működő többcélú társulásának, továbbá önkormányzati érdekből államháztartáson belüli költségvetési szervnek, illetve az Önkormányzat által elismert közösségi célok megvalósítása esetén – a közfeladat ellátására vonatkozó megállapodás nélkül is - egyháznak, valamint más szervezeteknek.

3. §

A rendelet a kihirdetése napján lép hatályba, rendelkezéseit a folyamatban levő ügyekben is alkalmazni kell.

Ezzel egyidejűleg a Kgy. rendelet 47. § (1) bekezdés b) pontjában hivatkozott 38. § (3) bekezdés 46. § (3) bekezdésre, illetve a 47. § (2) bekezdés c) pontjában hivatkozott 38. § (3) bekezdés 46. § (3) bekezdésre módosul.

Dr. Botka László sk.  
polgármester

Dr. Mózes Ervin sk.  
jegyző

Megalkotta Szeged Megyei Jogú Város Közgyűlése 2007. május 11. napján tartott ülésén.  
Kihirdetve Szeged Megyei Jogú Város Közgyűlésének Közlönyében.

Kiadja: Szeged Megyei Jogú Város Közgyűlése  
Kiadásért felelős: dr. Mózes Ervin jegyző  
Szerkeszti: Micsik Józsefné  
Sokszorosító szerv: Szeged Megyei Jogú Város Polgármesteri Hivatal  
Jegyzői Iroda  
Sokszorosításért felelős: Zádori Balázs osztályvezető  
Készült: Szeged Megyei Jogú Város Polgármesteri Hivatal házi nyomdájában

---

Készült 320 példányban, formátuma A/4 ív  
Példányonkénti ára: 83.- Ft ÁFÁ-val

HU ISSN 1215-0703